

Montageanleitung

Stecker S150 + RG11

FuG Elektronik GmbH
Am Eschengrund 11
83135 Schechen
Germany

info@fug-elektronik.de
www.fug-elektronik.de

Tel.: +49 8039 40077 0
Fax: +49 8039 40077 99

1 Kabel vorbereiten

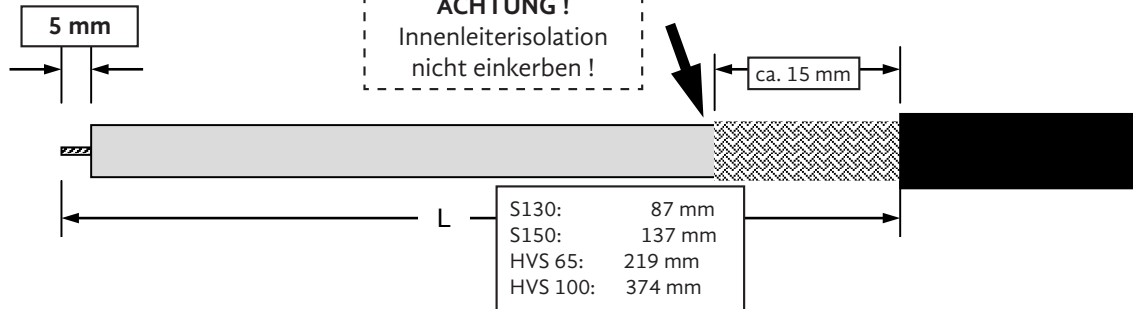

2 Innenleiterkontakt anlöten

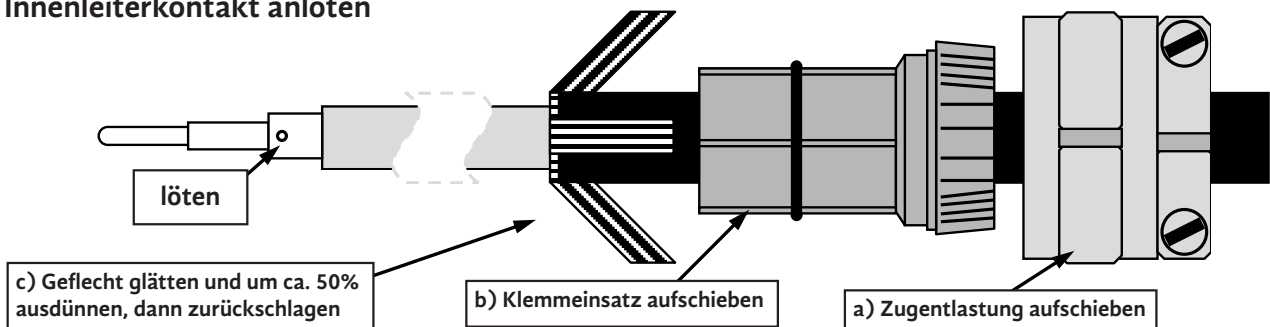

3 Steckerteile montieren

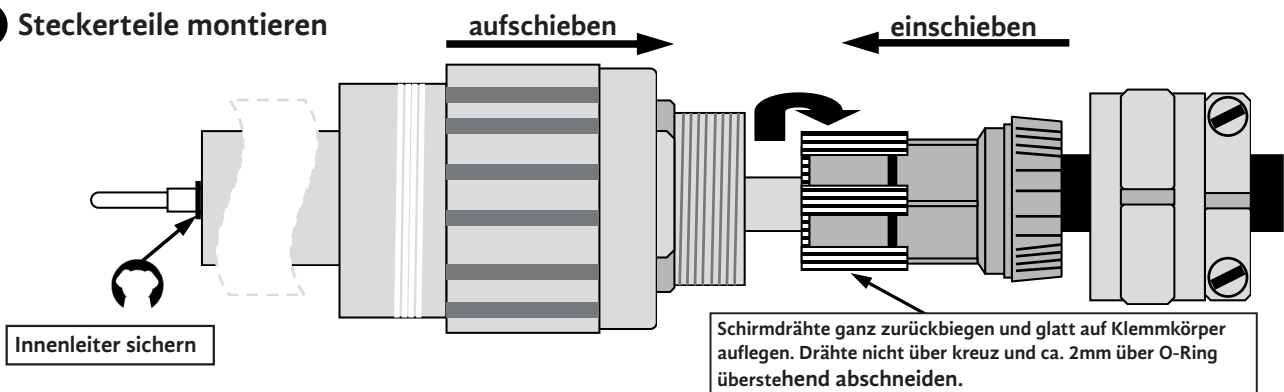

4 Steckervorderteil mit Zugentlastung verschrauben.

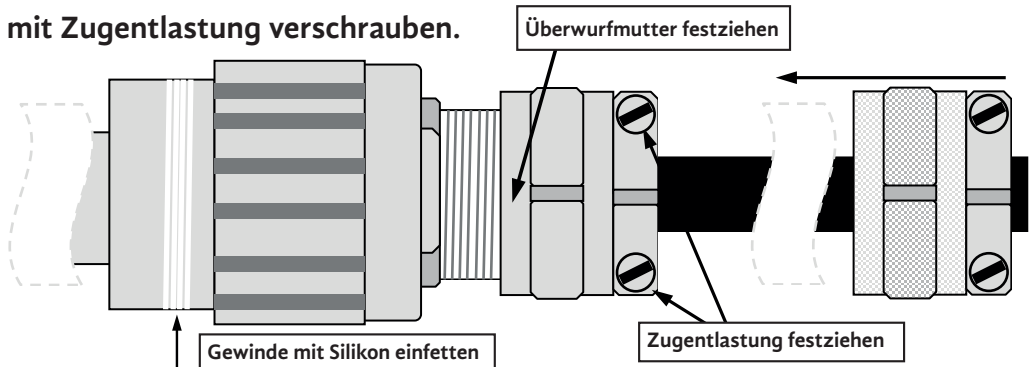

Diese Montageanleitung gilt sinngemäß auch für andere Stecker gleicher Bauart wie S130, HVS 65, HVS 100 oder HVS 150. Der Unterschied liegt nur in der Steckerlänge und dem Kabeldurchmesser.

Informationen zum Platzbedarf auf der Geräterückseite

Stecker S150 + Kabel RG11

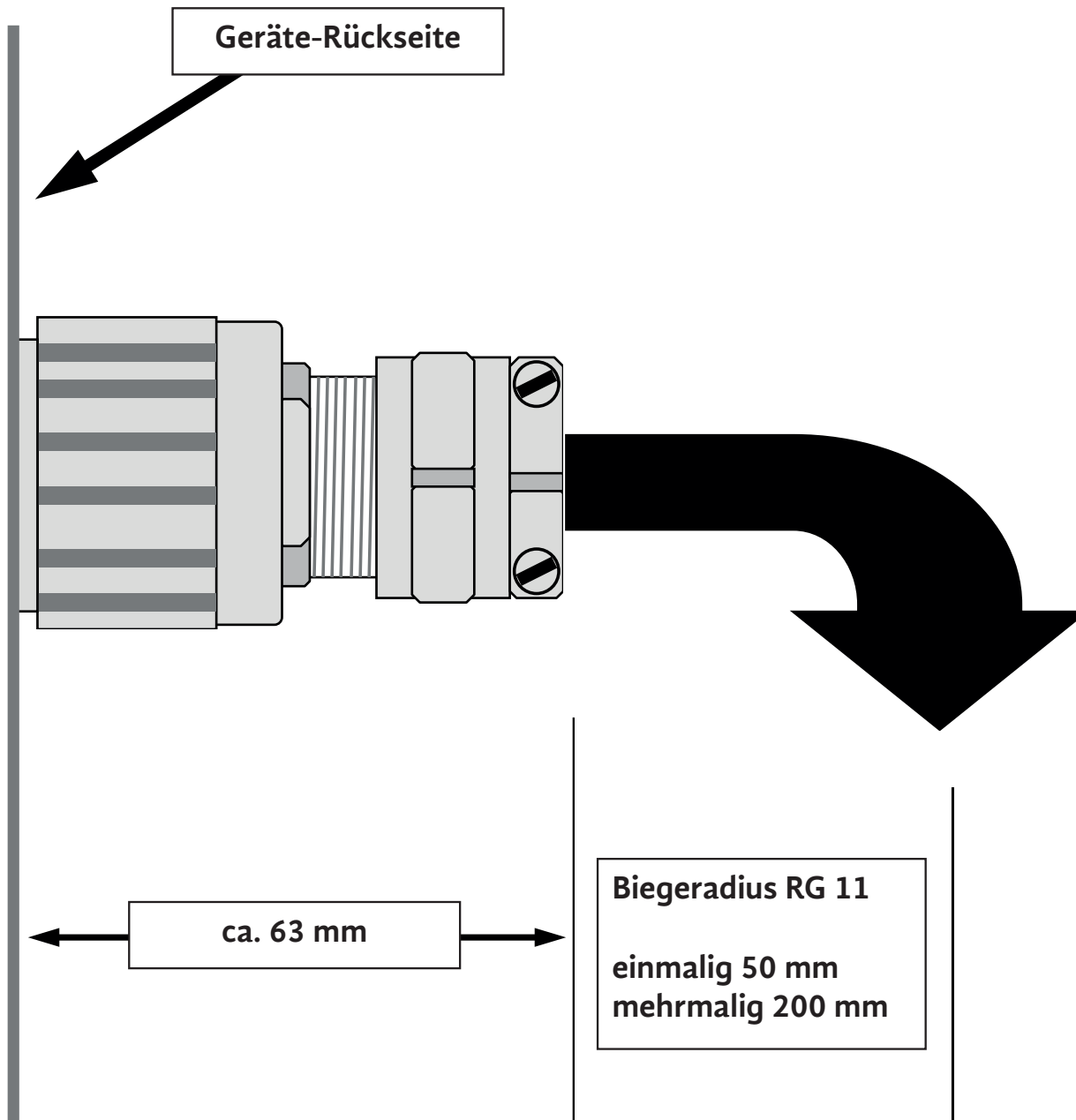

Biegeradien anderer Kabel	einmalig	mehrmalig
C 2124	150 mm	ca. x 4
C 2121	220 mm	ca. x 4